

VÝKAZ PREFEBRIKÁTOV

OZNAČENIE				
VO	PODLA STN	KS	ROZMER	NÁZOV
a	POROTHERM 120/65	2	1250x120x65	PREKLAD

LEGENDA MATERIÁLOV:

- MURIVO HR. 440MM Z TEHÁL POROTHERM P10 44 (440/250/238), P10, NA MALTU MVC 50
- MURIVO HR. 250MM Z TEHÁL POROTHERM 25 (250/125/238), P15, NA MALTU MC 100 (SUTERÉN), MVC 50
- BETÓNOVÉ TVAROVKY PREMAC HR. 300MM A HR. 250MM, ZMIXOVANÉ BETÓNOM B20
- ŽELEZOBETÓN, BETÓN 20, OCEĽ 10 505-R, 10 216-E
- PROSTÝ BETÓN B20 VYSTUŽENÝ SIETOVINOU
- PROSTÝ BETÓN B20
- NÁSYŤ (ŠTRKOPIESOK ZHUTNENÝ VO PRVÁCH)
- PŮVODNÁ ZEMINA
- KERAMICKÝ PREKLAD POROTHERM DL. 1250mm

POZNÁMKY:

- STAVEBNÉ ÚPRAVY KOORDINOVÁŤ S VÝKRESMI ARCHITEKTÚRY
- SOUČASŤOU PROJEKTU NIE SÚ VONKAJŠIE INŽINIERSKE KONŠTRUKCIE
- SOUČASŤOU VÝKRESU NIE JE PROJEKT BAZÉNU
- TEPELNÁ IZOLÁCIA HR. 100mm, MATERIÁL PODĽA ARCHITEKTÚRY

BETÓN B 20
OCEĽ 10 505 - R, 10 216 - E

±0,000=248,150

REZ B-B

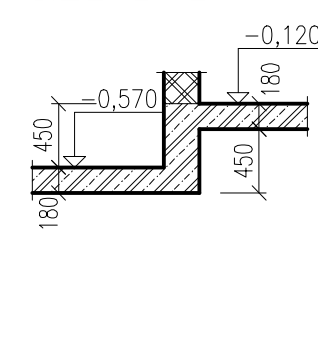

REZ C-C

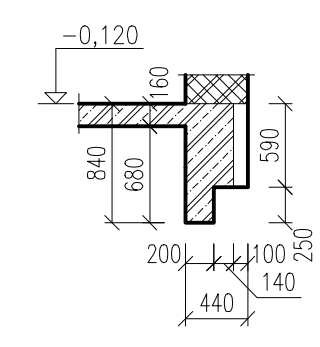

REZ D-D

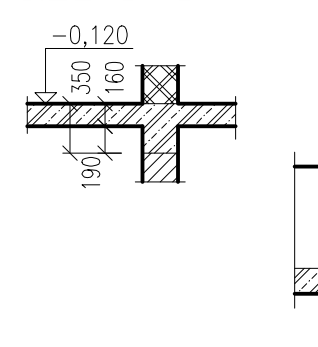

REZ E-E

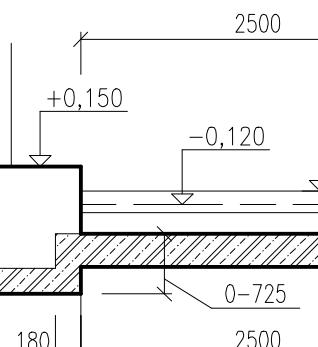

REZ F-F

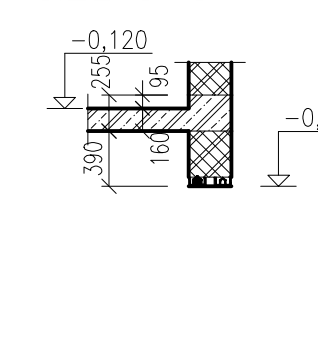

POHLAD G-G

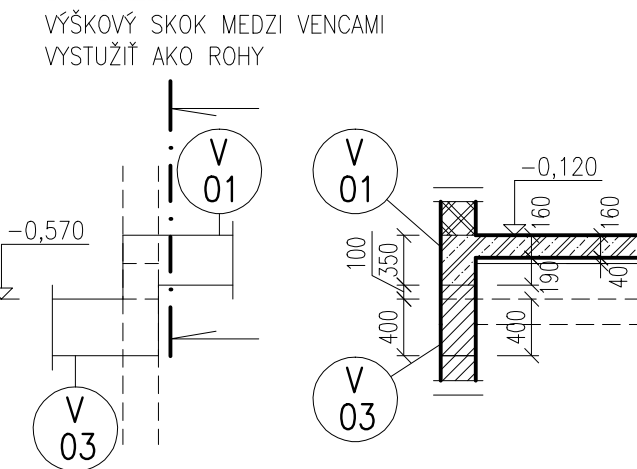

NÁZOV STAVBY			
MIESTO STAVBY			
NÁZOV OBJEKTU			
STUPEŇ DOKUMENTÁCIE			
OBJEDNÁVATEĽ			
SPRACOVATEĽ			
AUTORI			
SPOLUPRÁČA			
HLAVNÝ PROJEKTANT			
PROFESIA	STATIKA	DÁTUM	AKCIA
ZODPOVEDNÝ PROJEKTANT		05/2001	/2001
NÁZOV VÝKRESU	VÝKRES TVARU 1.PP	MIERKA	Č.V.
VYPRACOVAL		1:50	04